

SCHNEIDER

**GRILLE-PAIN 2 FENTES
2 SLOTS TOASTER
2 TOASTERKAMMERN
BROODROOSTER MET 2 SLEUVEN
TOSTADORA DE DOBLE RANURA
TOSTAPANE A 2 FESSURE
SCTON2**



**MANUEL D'INSTRUCTIONS / INSTRUCTION MANUAL
BEDIENUNGSANLEITUNG / HANDLEIDING
MANUAL DE INSTRUCCIONES / MANUALE DI ISTRUZIONI**

INSTRUCTIONS IMPORTANTES DE SÉCURITÉ
LISEZ ATTENTIVEMENT ET CONSERVEZ CES INSTRUCTIONS POUR TOUTE FUTURE RÉFÉRENCE.

IMPORTANT SAFETY INSTRUCTIONS
READ CAREFULLY AND SAVE THESE INSTRUCTIONS FOR FUTURE REFERENCE.

WICHTIGE SICHERHEITSANWEISUNGEN
LESEN SIE SORGFÄLTIG DURCH UND SPEICHERN SIE DIESE ANWEISUNGEN FÜR ZUKÜNFTIGE VERWEISE.

BELANGRIJKE VEILIGHEIDSINSTRUCTIES
LEES DEZE INSTRUCTIES AANDACHTIG EN BEWAAR DEZE INSTRUCTIES VOOR TOEKOMSTIG GEBRUIK.

INSTRUCCIONES DE SEGURIDAD IMPORTANTES
LEA DETENIDAMENTE Y GUARDE ESTAS INSTRUCCIONES PARA FUTURAS CONSULTAS.

IMPORTANTI ISTRUZIONI DI SICUREZZA
LEGGERE ATTENTAMENTE E CONSERVARE QUESTE ISTRUZIONI PER RIFERIMENTI FUTURI.



CONSIGNES DE SÉCURITÉ

- Ne jamais immerger l'appareil. En s'infiltrant par les ouvertures et interstices, l'eau pourrait endommager irrémédiablement l'appareil.
- Assurez-vous que le pain rentre aisément dans les fentes avant de le griller. Des tranches épaisses pourraient endommager le mécanisme.
- Evitez de toucher toutes les parties métalliques pendant le fonctionnement.
- Ne pas toucher de surface chaude sans gant ou protection.
- Ne laissez pas fonctionner l'appareil sans surveillance ou à la portée des enfants. Cet appareil doit être utilisé par des adultes.
- L'appareil doit être branché sur une prise de terre.
- Remarque : en cas de question concernant la prise de terre ou le branchement électrique, veuillez consulter un personnel qualifié.
- Ne pas utiliser de rallonge pour

brancher l'appareil.

- Posez l'appareil sur une surface stable et ne pas laisser pendre le fil.
- Vérifiez que la tension du réseau corresponde bien à celle indiquée sur l'appareil – courant alternatif seulement.
- N'utilisez et ne branchez jamais votre appareil, si :
 - Son cordon est défectueux ou endommagé,
 - L'appareil est tombé,
 - Il présente des détériorations visibles ou des anomalies de fonctionnement.
- Ne démontez jamais votre appareil vous- même.
- En cas de non fonctionnement de votre appareil, n'essayez pas de le réparer vous-même, nous vous demandons pour la réparation de contacter votre magasin revendeur, son service après- vente, un électricien qualifié ou toute personne de qualification similaire afin d'éviter tout danger.

- En cas d'incendie, ne tentez jamais d'éteindre les flammes avec de l'eau :
 - Etouffez les flammes avec un linge humide.
- Ne faites pas fonctionner l'appareil à proximité de matériaux inflammables ni à proximité d'une source de chaleur extérieure telles que des plaques chauffantes ou une gazinière.
- Cet appareil a été conçu pour un usage domestique uniquement. Toute utilisation professionnelle, non appropriée ou non conforme au mode d'emploi n'engage ni la responsabilité, ni la garantie du constructeur et du distributeur.
- Il faut débrancher l'appareil en cas de non-utilisation du produit ou avant de le nettoyer.
- Laissez refroidir le grille-pain avant tout nettoyage.
- Ne pas utiliser l'appareil à l'extérieur de la maison.
- Pour éviter tout risque d'incendie, ne pas placer près du grille-pain un textile ou toute matière susceptible

de s'embraser (torchon, serviette, gant)

- Si le pain reste coincé dans les fentes, n'essayez JAMAIS de le retirer sans avoir, au préalable, débranché le cordon d'alimentation et laissé le grille-pain refroidir.
- Le pain peut brûler, aussi le grille-pain ne doit pas être utilisé à proximité ou sous des rideaux ou autres matériaux combustibles. Il doit être surveillé.
- La température des surfaces accessibles peut être élevée lorsque l'appareil fonctionne.
- Cet appareil est uniquement destiné à une utilisation domestique et intérieure.
- Cet appareil peut être utilisé par des enfants à partir de 8 ans et plus et par des personnes ayant des capacités physiques, sensorielles ou mentales réduites ou un manque d'expérience et de connaissances à condition qu'elles aient reçu une supervision ou des instructions

concernant l'utilisation de l'appareil en toute sécurité et qu'elles comprennent les dangers encourus. Les enfants ne doivent pas jouer avec l'appareil. Le nettoyage et l'entretien par l'utilisateur ne doivent pas être effectués par des enfants, sauf s'ils ont plus de 8 ans et qu'ils sont surveillés.

- Maintenir l'appareil et son cordon hors de portée des enfants de moins de 8 ans.
- Cet appareil n'est pas prévu pour être mis en fonctionnement au moyen d'une minuterie extérieure ou par un système de commande à distance.
- Élimination et respect de l'environnement Si vous souhaitez vous débarrasser de votre appareil électrique car il a besoin d'être remplacé ou n'est plus utilisé, pensez à protéger l'environnement. Demandez conseil aux collectivités locales, car il existe de nombreuses déchetteries respectueuses de l'environnement.

- Le produit doit être installé en respectant les règles nationales d'installation.
- La prise de l'installation doit toujours être munie d'un raccordement à la terre. Si l'alimentation en courant n'est pas connectée à la terre; vous ne devez pas connecter l'appareil.
- Cet appareil est destiné à une utilisation domestique uniquement. Toute autre utilisation est impropre, entre autres, Il ne doit pas être utilisé :
 - dans les coins cuisines réservés au personnel des magasins, bureaux et autres environnements professionnels ;
 - dans les fermes, les gîtes, les chambres d'hôtes ;
 - par les clients des hôtels, des motels et des environnements à caractère résidentiel
 - dans la restauration et autres applications similaires.



Conçu pour un usage en contact avec les aliments.

IMPORTANT

Il est interdit de remplacer le câble d'alimentation par vous-même.

En cas de dommage, il doit être réparé par le service après-vente du distributeur local, par le fabricant ou par une personne qualifiée.

Si l'appareil est tombé, veuillez demander à une personne qualifiée de le vérifier avant de l'utiliser à nouveau.

Des dommages internes pourraient entraîner des accidents.

Pour tout type de problèmes ou de réparations, veuillez contacter le service après-vente du distributeur local, le fabricant ou une personne qualifiée, afin d'éviter tout risque de danger.

Élimination et responsabilité environnementale

Afin d'être respectueux de l'environnement, nous vous encourageons à vous débarrasser correctement de l'appareil. Vous pouvez contacter les autorités locales ou les centres de recyclage pour plus d'informations.



Lisez attentivement les instructions d'utilisation avant la première utilisation.

Ce produit est conforme aux exigences de la directive 2014/35/UE (qui remplace la directive 73/23/CEE modifiée par la directive 93/68/CEE) et 2014/30/UE (remplaçant la directive 89/336/CEE).

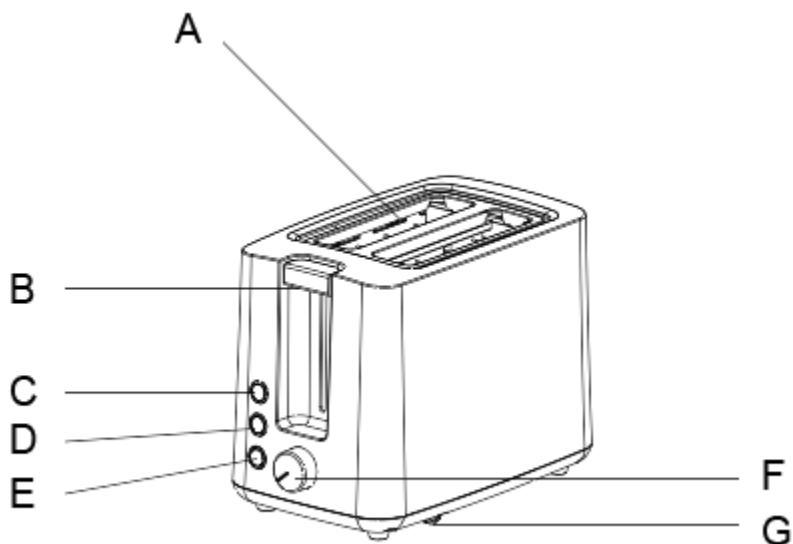

MIEUX CONNAÎTRE VOTRE APPAREIL



- A. Fentes
- B. Levier
- C. Fonction Annulation 
- D. Fonction Réchauffage 
- E. Fonction Décongélation 
- F. Thermostat réglable
- G. Tiroir ramasse-miettes

PREMIERE UTILISATION DE VOTRE APPAREIL

Lors de la première utilisation de votre appareil, il est possible que vous remarquiez une légère odeur de brûlé pendant que le mécanisme chauffe. C'est tout à fait normal, vous ne courez aucun danger. Laissez simplement le grille-pain chauffer jusqu'à ce que l'odeur disparaisse.

Nous vous conseillons, lors de cette première utilisation, de faire fonctionner l'appareil sans y introduire de pain.

1. Branchez l'appareil à la prise de courant
2. Réglez le thermostat sur la position la plus basse
3. Abaissez le levier et laissez l'appareil chauffer
4. Attendez que l'odeur se dissipe
5. Appuyez sur le bouton « Annulation » pour remonter le levier

FONCTIONNEMENT DE VOTRE APPAREIL

1. Assurez-vous que votre appareil soit branché et que la prise est allumée.
2. Insérez une ou deux tranches de pain dans les fentes selon vos besoins et appuyez sur le levier jusqu'à ce qu'il se verrouille.
3. L'appareil chauffe automatiquement et le pain commence à griller.
4. Réglez le thermostat en fonction du résultat que vous souhaitez obtenir
5. Vous pouvez arrêter l'appareil à tout moment en appuyant sur le bouton « ANNULATION ».
6. Lorsque le cycle est terminé, le levier remonte automatiquement. Vous pouvez retirer votre pain en toute sécurité.
7. Si le pain n'est pas assez grillé, vous pouvez recommencer.
8. Réglez le thermostat sur une position plus basse et remettez le pain dans l'appareil. Assurez-vous que vos tartines ne brûlent pas pendant ce deuxième cycle.

● THERMOSTAT

Le thermostat peut être réglé sur 6 niveaux. Plus le chiffre est élevé, plus le pain grille longtemps :

1 2 3 4 5 6



1 - 2 : Peu grillé

3 - 4 : Moyennement grillé

5 - 6 : Très grillé

● FONCTION RECHAUFFAGE

Votre grille-pain peut réchauffer les tranches de pain qui ont refroidi trop vite.

1. Remettez le pain dans l'appareil
2. Réglez le thermostat sur une position basse
3. Abaissez le levier
4. Appuyer sur le bouton « **RECHAUFFAGE** ». Le voyant correspondant s'allume
5. Assurez-vous que le pain ne brûle pas.
6. Le levier remonte automatiquement lorsque le pain est réchauffé

● FONCTION DECONGELATION

Si besoin, votre grille-pain peut décongeler le pain congelé avant de le griller.

1. Introduisez le pain dans l'appareil
2. Réglez le thermostat comme vous le souhaitez
3. Abaissez le levier
4. Appuyez sur le bouton « **DECONGELATION** ». Le voyant correspondant s'allume.
5. Assurez-vous que le pain ne brûle pas

● FONCTION ANNULATION

1. Appuyez sur le bouton « Annulation », si vous remarquez de la fumée
2. Lorsque l'appareil fonctionne, vous pouvez appuyer sur le bouton à n'importe quel moment.

NETTOYAGE ET ENTRETIEN

Avant le nettoyage, éteindre la machine, la débrancher et la laisser refroidir. La machine peut être nettoyée à l'aide d'un tissu humide. Ne jamais immerger le corps de la machine dans de l'eau ou tout autre liquide.

1. Débranchez le grille-pain et laissez-le refroidir complètement avant de le nettoyer
2. Pour nettoyer les parois de l'appareil, n'utilisez qu'un chiffon doux légèrement humide
3. Ne laissez pas les miettes s'accumuler à l'intérieur du grille-pain
4. Poussez le tiroir ramasse-miette pour le déverrouiller, puis tirez-le pour le faire glisser. Ce dernier doit être vidé après chaque utilisation.
5. Remettez le tiroir ramasse-miette dans le grille-pain, à son emplacement dédié.
6. Appuyez fermement jusqu'à ce qu'il s'enclenche. N'utilisez pas le grille-pain si le tiroir ramasse-miettes n'a pas été remis à sa place.
7. Les composants internes de votre appareil sont fragiles, aucun objet ne doit les toucher.
8. N'utilisez pas de nettoyeurs abrasifs ou agressifs.



Ce logo apposé sur le produit signifie qu'il s'agit d'un appareil dont le traitement en tant que déchet rentre dans le cadre de la directive 2012/19/UE relative aux Déchets d'Equipements Electriques et Electroniques (DEEE).

La présence de substances dangereuses dans les équipements électriques et électroniques peut avoir des effets potentiels sur l'environnement et la santé humaine dans le cycle de retraitement de ce produit.

Ainsi, lors de la fin de vie de cet appareil, celui-ci ne doit pas être débarrassé avec les déchets municipaux non triés.

En tant que consommateur final, votre rôle est primordial dans le cycle de réutilisation, de recyclage et les autres formes de valorisation de cet équipement électrique et électronique. Des systèmes de reprise et de collecte sont mis à votre disposition par les collectivités locales (déchetteries) et les distributeurs. Vous avez l'obligation d'utiliser les systèmes de collecte sélective mise à votre disposition

CARACTERISTIQUES TECHNIQUES

Tension : 220-240V~

Fréquence : 50/60Hz

Puissance : 870 W

La garantie ne couvre pas les pièces d'usure du produit, ni les problèmes ou les dommages résultant de:

- (1) Détériorations superficielles dues à l'usure normale du produit ;
- (2) Défauts ou détériorations dus au contact du produit avec des liquides et dus à la corrosion provoquée par la rouille ou de présence d'insectes ;
- (3) Tout incident, abus, utilisation impropre, modification, démontage ou réparation non autorisés;
- (4) Toute opération impropre d'entretien, utilisation non conforme aux instructions concernant le produit ou le branchement à une tension incorrecte;
- (5) Toute utilisation d'accessoires non fournis ou non approuvés par le constructeur.

La garantie sera annulée en cas d'élimination de la plaque signalétique et/ou du numéro de série du produit.

Service après-vente

Pour une intervention technique en raison d'un dysfonctionnement, veuillez appeler le 04 88 78 59 99. Pour obtenir des informations sur les produits ou commander des pièces détachées, veuillez appeler le 01 61 44 02 70 et choisir l'option appropriée.

Pièces détachées et accessoires

Les pièces détachées et accessoires pour votre appareil sont disponibles sur notre site dédié www.expercare.fr. Lorsque vous commandez des pièces, merci d'indiquer le modèle de votre appareil.

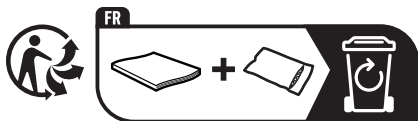

Points de collecte sur www.quefairedemesdechets.fr
Privilégiez la réparation ou le don de votre appareil !

Ce produit est importé par : SCHNEIDER CONSUMER GROUP
12 rue Jules Ferry, 93110 Rosny-sous-Bois, FRANCE

SAFETY INSTRUCTIONS

- Never immerse the device. By infiltrating through openings and gaps, water could irreparably damage the device.
- Make sure the bread fits easily into the slots before toasting. Thick slices could damage the mechanism.
- Avoid touching all metal parts during operation.
- Do not touch a hot surface without gloves or protection.
- Do not leave the appliance running unsupervised or within the reach of children. This device should be used by adults.
- The device must be plugged into an earthed socket.
- Note: If you have any questions regarding grounding or electrical connection, please consult qualified personnel.
- Do not use an extension cord to plug in the device.
- Place the device on a stable surface and do not let the cord hang down.

- Check that the mains voltage corresponds to that indicated on the device – alternating current only.
- Never use or connect your device if:
 - Its cord is defective or damaged,
 - The device fell
 - It shows visible damage or malfunctions.
- Never disassemble your device yourself.
- If your device does not work, do not try to repair it yourself, we ask that you contact your retailer, its after-sales service, a qualified electrician or any person with similar qualifications for repairs in order to avoid any danger.
- In the event of a fire, never try to extinguish the flames with water:
 - Smother the flames with a damp cloth.
- Do not operate the appliance near flammable materials or near an external heat source such as hot plates or a gas stove.
- This appliance has been designed for

household use only. Any professional use, not appropriate or not in accordance with the instructions for use, does not engage the responsibility or the guarantee of the manufacturer and the distributor.

- The appliance must be unplugged when not using the product or before cleaning it.
- Allow the toaster to cool before cleaning.
- Do not use the device outside the home.
- To avoid any risk of fire, do not place near the toaster a textile or any material likely to catch fire (cloth, towel, glove)
- If the bread gets stuck in the slots, NEVER attempt to remove it without first unplugging the power cord and allowing the toaster to cool.
- Bread can burn, so the toaster should not be used near or under curtains or other combustible materials. He must be watched.
- The temperature of accessible surfaces may be high when the

device is operating.

- This appliance is intended for household and indoor use only.
- This appliance can be used by children from 8 years of age and over and by people with reduced physical, sensory or mental capacities or a lack of experience and knowledge provided that they have received supervision or instructions concerning safe use of the device and that they understand the dangers involved. Children should not play with the device. Cleaning and user maintenance shall not be carried out by children, unless they are over 8 years old and supervised.
- Keep the appliance and its cord out of the reach of children under 8 years old.
- This appliance is not intended to be operated by means of an external timer or by a remote-control system.
- Disposal and respect for the environment If you wish to dispose of your electrical appliance because it needs to be replaced or is no longer

used, consider protecting the environment. Ask the local authorities for advice, as there are many environmentally friendly recycling centres.

- The product must be installed in compliance with national installation rules.
- The socket of the installation must always be equipped with an earth connection. If the power supply is not connected to earth; you do not need to connect the device.
- This appliance is intended for household use only.
Any other use is improper, among other things, it must not be used:
 - in kitchen areas reserved for staff in shops, offices and other professional environments;
 - in farms, lodges, bed and breakfasts;
 - by customers in hotels, motels and residential environments
 - in catering and similar applications.



Designed for use in contact
with food.

IMPORTANT

It is forbidden to replace the power cable yourself. If damaged, it must be repaired by the after-sales service of the local distributor, by the manufacturer or by a qualified person.

If the device has been dropped, please have a qualified person check it before using it again.

Internal damage could lead to accidents. For any type of problems or repairs, please contact the after-sales service of the local distributor, the manufacturer or a qualified person, in order to avoid any risk of danger.

Disposal and environmental liability

In order to be respectful of the environment, we encourage you to dispose of the device correctly. You can contact local authorities or recycling centres for more information.



Read the instructions for use carefully before first use.

This product complies with the requirements of Directive 2014/35/EU (which replaces Directive 73/23/EEC amended by Directive 93/68/EEC) and 2014/30/EU (replaces Directive 89/336/EEC).

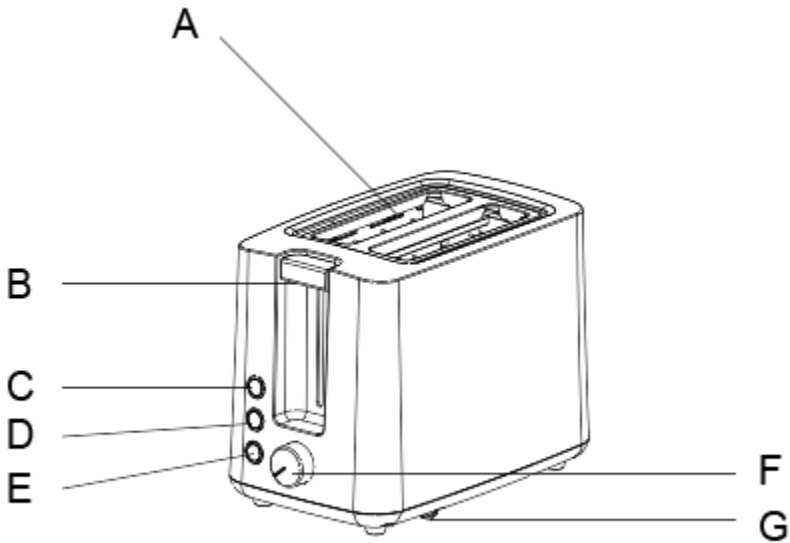

KNOW YOUR DEVICE BETTER



- A. Slots
- B. Lever
- C. Undo function 
- D. Reheat function 
- E. Defrost function 
- F. Adjustable thermostat
- G. Crumb tray

FIRST USE OF YOUR DEVICE

When using your device for the first time, you may notice a slight burning smell as the mechanism heats up. This is completely normal; you are in no danger. Simply let the toaster heat up until the smell is gone.

We advise you, during this first use, to operate the appliance without inserting bread.

1. Connect the device to the power outlet
2. Set the thermostat to the lowest position
3. Lower the lever and let the appliance heat up
4. Wait for the smell to dissipate
5. Press the "Cancel" button to raise the lever

OPERATING YOUR DEVICE

1. Make sure your device is plugged in and the outlet is turned on.
2. Insert one or two slices of bread into the slots as needed and press the lever until it locks.
3. The appliance heats up automatically and the bread begins to toast.
4. Set the thermostat according to the result you want to achieve
5. You can stop the device at any time by pressing the "CANCEL" button.
6. When the cycle is complete, the lever automatically rises. You can safely remove your bread.
7. If the bread is not toasted enough, you can start over.
8. Set the thermostat to a lower position and put the bread back in the appliance. Make sure your toast does not burn during this second cycle.

● THERMOSTAT

The thermostat can be set to 6 levels. The higher the number, the longer the bread toasts:

1 2 3 4 5 6



1 - 2: Lightly toasted

3 - 4: Medium toast

5 – 6: Very toasty

● REHEAT FUNCTION

Your toaster can reheat slices of bread that have cooled too quickly.

1. Put the bread back in the appliance
2. Set the thermostat to a low position
3. Lower the lever
4. Press the "REHEAT" button. The corresponding indicator lights up
5. Make sure the bread does not burn.
6. Lever automatically raises when bread is warmed

● DEFROST FUNCTION

If needed, your toaster can thaw frozen bread before toasting.

1. Put the bread in the device
2. Set the thermostat as desired
3. Lower the lever
4. Press the "DEFROST" button. The corresponding LED lights up.
5. Make sure the bread doesn't burn

● CANCEL FUNCTION

1. Press the "Cancel" button, if you notice smoke
2. When the device is working, you can press the button at any time.

CLEANING AND MAINTENANCE

Before cleaning, turn off the machine, unplug it and let it cool down. The machine can be cleaned with a damp cloth. Never immerse the body of the machine in water or any other liquid.

1. Unplug the toaster and allow it to cool completely before cleaning.
2. To clean the walls of the appliance, use only a soft, slightly damp cloth.
3. Don't let crumbs build up inside the toaster
4. Push the crumb tray to unlock it, then pull it to slide it out. This must be emptied after each use.
5. Replace the crumb tray in the toaster, in its dedicated location.
6. Press firmly until it clicks. Do not use the toaster if the crumb tray has not been replaced.
7. The internal components of your device are fragile, no object should touch them.
8. Do not use abrasive or harsh cleaners.



This logo affixed to the product means that it is a device whose treatment as waste falls within the scope of directive 2012/19/EU relating to Waste Electrical and Electronic Equipment (WEEE). The presence of hazardous substances in electrical and electronic equipment may have potential effects on the environment and human health in the reprocessing cycle of this product.

Thus, at the end of the life of this device, it must not be

disposed of with unsorted municipal waste.

As the end consumer, your role is essential in the cycle of reuse, recycling and other forms of recovery of this electrical and electronic equipment. Recovery and collection systems are made available to you by local authorities (waste centres) and distributors.

You have the obligation to use the selective collection systems made available to you.

TECHNICAL CHARACTERISTICS

Voltage: 220-240V~

Frequency: 50/60Hz

Power: 870W

There warranty does not cover product wear parts, problems or damage resulting from:

- (1) Surface damage due to normal wear of the product;
- (2) Defects or deterioration due to contact of the product with liquids and due to corrosion caused by rust or the presence of insects;
- (3) Any incident, abuse, misuse, unauthorized modification, disassembly or repair;
- (4) Any improper maintenance operation, use not in accordance with the product instructions or connection to an incorrect voltage;
- (5) Any use of accessories not supplied or not approved by the manufacturer.

The warranty will be void if the nameplate and/or serial number of the product is removed.

**This product is imported by: SCHNEIDER CONSUMER GROUP
12 rue Jules Ferry, 93110 Rosny-sous-Bois, FRANCE**

SICHERHEITSHINWEISE

- Tauchen Sie das Gerät niemals in Flüssigkeiten ein. Durch eindringendes Wasser in Öffnungen und Ritzen könnte das Gerät irreparabel beschädigt werden.
- Vergewissern Sie sich vor dem Toasten, dass das Brot leicht in die Schlitzte passt. Dicke Scheiben könnten den Mechanismus beschädigen.
- Vermeiden Sie es, während des Betriebs alle Metallteile zu berühren.
- Berühren Sie keine heiße Oberfläche ohne Handschuhe oder Schutz.
- Lassen Sie das Gerät nicht unbeaufsichtigt oder in Reichweite von Kindern laufen. Dieses Gerät sollte von Erwachsenen verwendet werden.
- Das Gerät muss an eine geerdete Steckdose angeschlossen werden.
- Hinweis: Bei Fragen zur Erdung oder zum elektrischen Anschluss wenden Sie sich bitte an qualifiziertes

Fachpersonal.

- Verwenden Sie kein Verlängerungskabel, um das Gerät anzuschließen.
- Stellen Sie das Gerät auf eine stabile Oberfläche und lassen Sie das Kabel nicht herunterhängen.
- Überprüfen Sie, ob die Netzspannung mit der auf dem Gerät angegebenen übereinstimmt – nur Wechselstrom.
- Verwenden oder verbinden Sie Ihr Gerät niemals, wenn:
 - Das Kabel defekt oder beschädigt ist,
 - Das Gerät herunterfiel
 - Es weist sichtbare Schäden oder Fehlfunktionen auf.
- Bauen Sie Ihr Gerät niemals selbst auseinander.
- Wenn das Gerät nicht funktioniert, versuchen Sie nicht, es selbst zu reparieren. Wir bitten Sie, sich für Reparaturen an Ihren Händler, dessen Kundendienst, einen qualifizierten Elektriker oder eine

Person mit ähnlicher Qualifikation zu wenden, um Gefahren zu vermeiden.

- Versuchen Sie im Brandfall niemals, die Flammen mit Wasser zu löschen:
 - Ersticken Sie die Flammen mit einem feuchten Tuch.
- Betreiben Sie das Gerät nicht in der Nähe von brennbaren Materialien oder in der Nähe einer externen Wärmequelle wie z. B. Kochplatten oder einem Gasherd.
- Dieses Gerät ist nur für den Hausgebrauch bestimmt. Jegliche professionelle Verwendung, die nicht angemessen oder nicht in Übereinstimmung mit der Gebrauchsanweisung ist, verpflichtet nicht zur Verantwortung oder Garantie des Herstellers und des Vertreibers.
- Das Gerät muss ausgesteckt werden, wenn das Produkt nicht verwendet oder gereinigt wird.
- Lassen Sie den Toaster vor der Reinigung abkühlen.
- Verwenden Sie das Gerät nicht

außerhalb des Hauses.

- Um Brandgefahr zu vermeiden, legen Sie keine Textilien oder andere Materialien in die Nähe des Toasters, die Feuer fangen könnten (Tuch, Handtuch, Handschuh).
- Wenn das Brot in den Schlitzen stecken bleibt, versuchen Sie NIEMALS, es zu entfernen, ohne zuerst den Netzstecker zu ziehen und den Toaster abkühlen zu lassen.
- Brot kann brennen, daher sollte der Toaster nicht in der Nähe oder unter Vorhängen oder anderen brennbaren Materialien verwendet werden. Er muss beobachtet werden.
- Die Temperatur zugänglicher Oberflächen kann hoch sein, wenn das Gerät in Betrieb ist.
- Dieses Gerät ist nur für den Gebrauch im Haushalt und in Innenräumen bestimmt.
- Dieses Gerät kann von Kindern ab 8 Jahren und von Personen mit eingeschränkten körperlichen, sensorischen oder geistigen

Fähigkeiten oder einem Mangel an Erfahrung und Wissen verwendet werden, sofern sie beaufsichtigt werden oder Anweisungen zur sicheren Verwendung des Geräts erhalten haben und diese verstehen und die damit verbundenen Gefahren. Kinder sollten nicht mit dem Gerät spielen. Reinigung und Benutzerwartung dürfen nicht von Kindern durchgeführt werden, es sei denn, sie sind über 8 Jahre alt und werden beaufsichtigt.

- Bewahren Sie das Gerät und sein Kabel außerhalb der Reichweite von Kindern unter 8 Jahren auf.
- Dieses Gerät ist nicht dazu bestimmt, mit einer externen Zeitschaltuhr oder einem Fernbedienungssystem betrieben zu werden.
- Entsorgung und Umweltschutz :
Wenn Sie Ihr Elektrogerät entsorgen möchten, weil es ersetzt werden muss oder nicht mehr verwendet wird, denken Sie an den Umweltschutz. Lassen Sie sich von

den örtlichen Behörden beraten, da es viele umweltfreundliche Wertstoffhöfe gibt.

- Das Produkt muss gemäß den nationalen Installationsvorschriften installiert werden.
- Die Steckdose der Installation muss immer mit einem Erdungsanschluss ausgestattet sein. Wenn die Stromversorgung nicht geerdet ist, dürfen Sie das Gerät nicht anschließen.
- Dieses Gerät ist nur für den Hausgebrauch bestimmt. Jede andere Verwendung ist nicht bestimmungsgemäß. Es darf unter anderem nicht verwendet werden:
 - in Küchenbereichen, die dem Personal in Geschäften, Büros und anderen professionellen Umgebungen vorbehalten sind;
 - in Farmen, Lodges, Bed & Breakfasts;
 - von Kunden in Hotels, Motels und Wohnumgebungen

- in der Gastronomie und ähnlichen Anwendungen.



Geeignete für den Kontakt mit Lebensmitteln.

WICHTIG

Es ist verboten, das Netzkabel selbst auszutauschen. Wenn es beschädigt ist, muss es vom Kundendienst des örtlichen Händlers, vom Hersteller oder von einer qualifizierten Person repariert werden.

Wenn das Gerät heruntergefallen ist, lassen Sie es bitte von einer qualifizierten Person überprüfen, bevor Sie es erneut verwenden.

Innere Schäden können zu Unfällen führen. Wenden Sie sich bei Problemen oder Reparaturen jeglicher Art an den Kundendienst des Händlers vor Ort, den Hersteller oder eine qualifizierte Person, um jegliches Gefahrenrisiko zu vermeiden.

Entsorgung und Umweltbewusstsein

Aus Rücksicht auf die Umwelt empfehlen wir Ihnen, das Gerät ordnungsgemäß zu entsorgen. Weitere Informationen erhalten Sie bei den örtlichen Behörden oder Recyclinghöfen.



Lesen Sie die Gebrauchsanweisung vor dem ersten Gebrauch sorgfältig durch.

Dieses Produkt entspricht den Anforderungen der Richtlinie 2014/35/EU (die die Richtlinie 73/23/EWG ersetzt, geändert durch die Richtlinie 93/68/EWG) und 2014/30/EU (die Richtlinie 89/336/EWG ersetzt).

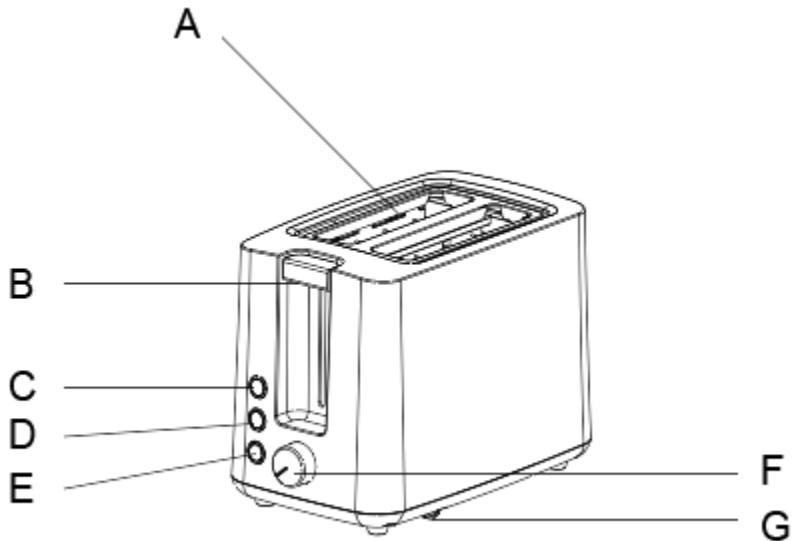

LERNEN SIE IHR GERÄT KENNEN



- A. Schlitz
- B. Hebel
- C. Funktion Abbrechen 
- D. Aufwärm-Funktion 
- E. Auftaufunktion 
- F. Einstellbarer Thermostat
- G. Krümelschublade

ERSTE VERWENDUNG IHRES GERÄTS

Wenn Sie Ihr Gerät zum ersten Mal verwenden, nehmen Sie beim Aufheizen des Mechanismus möglicherweise einen leichten Brandgeruch wahr.

Das ist völlig normal, es besteht keine Gefahr für Sie. Lassen Sie den Toaster einfach aufheizen, bis der Geruch verschwunden ist.

Wir empfehlen Ihnen, bei diesem ersten Gebrauch das Gerät ohne Einlegen von Brot zu betreiben.

1. Verbinden Sie das Gerät mit der Steckdose
2. Stellen Sie den Thermostat auf die niedrigste Position
3. Senken Sie den Hebel ab und lassen Sie das Gerät aufheizen
4. Warten, bis sich der Geruch verflüchtigt hat
5. Drücken Sie die Taste „Abbrechen“, um den Hebel anzuheben

BETRIEB IHRES GERÄTS

1. Stellen Sie sicher, dass Ihr Gerät angeschlossen und die Steckdose eingeschaltet ist.
2. Legen Sie je nach Bedarf eine oder zwei Brotscheiben in die Schlitze und drücken Sie den Hebel, bis er einrastet.
3. Das Gerät heizt automatisch auf und das Brot beginnt zu tosten.
4. Stellen Sie den Thermostat entsprechend dem gewünschten Ergebnis ein
5. Sie können das Gerät jederzeit durch Drücken der „ABBRECHEN“-Taste stoppen.
6. Wenn der Zyklus abgeschlossen ist, hebt sich der Hebel automatisch. Sie können Ihr Brot sicher entfernen.
7. Wenn das Brot nicht genug geröstet ist, können Sie von vorne beginnen.
8. Stellen Sie den Thermostat auf eine niedrigere Position und legen Sie das Brot wieder in das Gerät. Stellen Sie sicher, dass Ihr Toast während dieses zweiten Zyklus nicht anbrennt.

● THERMOSTAT

Der Thermostat kann auf 6 Stufen eingestellt werden. Je höher die Zahl, desto länger röstet das Brot:

1 2 3 4 5 6



1 - 2: Leicht geröstet

3 - 4: Mittlerer Toast

5 – 6: Stark getoastet

● REHEAT-FUNKTION

Ihr Toaster kann zu schnell abgekühlte Brotscheiben wieder aufwärmen.

1. Legen Sie das Brot wieder in das Gerät
2. Stellen Sie den Thermostat auf eine niedrige Position
3. Senken Sie den Hebel
4. Drücken Sie die „AUFWÄRMEN“-Taste. Die entsprechende Anzeige leuchtet auf
5. Achten Sie darauf, dass das Brot nicht anbrennt.
6. Der Hebel hebt sich automatisch, wenn das Brot aufgewärmt ist

● AUFTAUFUNKTION

Bei Bedarf kann Ihr Toaster gefrorenes Brot vor dem Toasten auftauen.

1. Legen Sie das Brot in das Gerät
2. Stellen Sie den Thermostat wie gewünscht ein
3. Senken Sie den Hebel
4. Drücken Sie die Taste „AUFTAUEN“. Die entsprechende LED leuchtet.
5. Achten Sie darauf, dass das Brot nicht anbrennt

● FUNKTION ABBRECHEN

1. Drücken Sie die Schaltfläche "Abbrechen", wenn Sie Rauch bemerken
2. Wenn das Gerät im Betrieb ist, können Sie jederzeit die Taste drücken.

REINIGUNG UND INSTANDHALTUNG

Schalten Sie das Gerät vor der Reinigung aus, ziehen Sie den Netzstecker und lassen Sie es abkühlen. Die Maschine kann mit einem feuchten Tuch gereinigt werden. Tauchen Sie das Gerät niemals in Wasser oder andere Flüssigkeiten.

1. Stecken Sie den Toaster aus und lassen Sie ihn vollständig abkühlen, bevor Sie ihn reinigen.
2. Verwenden Sie zum Reinigen der Gerätewände nur ein weiches, leicht angefeuchtetes Tuch.
3. Achten Sie darauf, dass sich keine Krümel im Toaster ansammeln
4. Drücken Sie auf die Krümelschublade, um sie zu entriegeln, und ziehen Sie sie dann heraus, um sie zu entfernen. Sie sollte nach jedem Gebrauch geleert werden.
5. Setzen Sie das Krümelblech im Toaster wieder an seinen vorgesehenen Platz.
6. Drücken Sie fest, bis es klickt. Verwenden Sie den Toaster nicht, wenn die Krümelschublade nicht eingesetzt wurde.
7. Die internen Komponenten Ihres Geräts sind zerbrechlich, kein Gegenstand sollte sie berühren.
8. Verwenden Sie keine scheuernden oder scharfen Reinigungsmittel.



Dieses auf dem Produkt angebrachte Logo bedeutet, dass es sich um ein Gerät handelt, dessen Behandlung als Abfall in den Geltungsbereich der Richtlinie 2012/19/EU über Elektro- und Elektronik-Altgeräte (WEEE) fällt. Das Vorhandensein gefährlicher Substanzen in Elektro- und Elektronikgeräten kann im Wiederaufbereitungszyklus dieses Produkts potenzielle Auswirkungen auf die Umwelt und die menschliche Gesundheit haben.

Daher darf dieses Gerät am Ende seiner Lebensdauer nicht mit dem unsortierten Hausmüll entsorgt werden.

Als Endverbraucher spielen Sie eine entscheidende Rolle im Kreislauf der Wiederverwendung, des Recyclings und anderer Formen der Verwertung dieser Elektro- und Elektronikgeräte. Verwertungs- und Sammelsysteme werden Ihnen von Kommunen (Abfallzentren) und Händlern zur Verfügung gestellt.

Sie sind verpflichtet, die Ihnen zur Verfügung gestellten selektiven Sammelsysteme zu nutzen

TECHNISCHE EIGENSCHAFTEN

Spannung: 220-240V~

Frequenz: 50/60Hz

Leistung: 870W

Die Garantie deckt keine Produktverschleißteile, Probleme oder Schäden ab, die sich ergeben aus:

- (1) Oberflächenschäden durch normale Abnutzung des Produkts;
- (2) Defekte oder Verschlechterungen aufgrund des Kontakts des Produkts mit Flüssigkeiten und aufgrund von Korrosion durch Rost oder das Vorhandensein von Insekten;
- (3) Jeder Vorfall, Missbrauch, Zweckentfremdung, unbefugte Modifikation, Demontage oder Reparatur;
- (4) Jede unsachgemäße Wartung, Verwendung nicht gemäß den Produkthanweisungen oder Anschluss an eine falsche Spannung;
- (5) Jegliche Verwendung von Zubehör, das nicht vom Hersteller geliefert oder genehmigt wurde.

Die Garantie erlischt, wenn das Typenschild und/oder die Seriennummer des Produkts entfernt werden.

Die Gewährleistung für dieses Produkt entspricht den gesetzlichen Bestimmungen zum Zeitpunkt des Erwerbs.

Technische Änderungen und Irrtümer vorbehalten.

Wir behalten uns Änderungen an der Software oder Hardware, abweichend der Beschreibung in dieser Bedienungsanleitung, vor.

**Dieses Produkt wird importiert von: SCHNEIDER CONSUMER GROUP
12 rue Jules Ferry, 93110 Rosny-sous-Bois, FRANKREICH**

VEILIGHEIDSINSTRUCTIES

- Dompel het apparaat nooit onder. Door het binnendringen door openingen en spleten kan water het apparaat onherstelbaar beschadigen.
- Zorg ervoor dat het brood gemakkelijk in de sleuven past voordat u gaat roosteren. Dikke plakken kunnen het mechanisme beschadigen.
- Raak tijdens het gebruik alle metalen onderdelen niet aan.
- Raak geen heet oppervlak aan zonder handschoenen of bescherming.
- Laat het apparaat niet zonder toezicht of binnen het bereik van kinderen draaien. Dit apparaat moet worden gebruikt door volwassenen.
- Het apparaat moet worden aangesloten op een geaard stopcontact.
- Opmerking: Als u vragen heeft over aarding of elektrische aansluiting, neem dan contact op met gekwalificeerd personeel.
- Gebruik geen verlengsnoer om het

apparaat aan te sluiten.

- Plaats het apparaat op een stabiele ondergrond en laat het snoer niet naar beneden hangen.
- Controleer of de netspanning overeenkomt met die aangegeven op het apparaat - alleen wisselstroom.
- Gebruik of sluit uw apparaat nooit aan als:
 - Het snoer is defect of beschadigd,
 - Het toestel viel
 - Het vertoont zichtbare schade of storingen.
- Haal uw toestel nooit zelf uit elkaar.
- Als uw apparaat niet werkt, probeer het dan niet zelf te repareren, wij vragen u om voor reparaties contact op te nemen met uw verkoper, zijn dienst na verkoop, een gekwalificeerde elektricien of een persoon met vergelijkbare kwalificaties om elk gevaar te voorkomen.
- Probeer bij brand nooit de vlammen met water te doven:

- Doof de vlammen met een vochtige doek.
- Gebruik het apparaat niet in de buurt van brandbare materialen of in de buurt van een externe warmtebron zoals kookplaten of een gasfornuis.
- Dit apparaat is uitsluitend ontworpen voor huishoudelijk gebruik. Elk professioneel gebruik, niet gepast of niet in overeenstemming met de gebruiksaanwijzing, brengt geen verantwoordelijkheid of garantie van de fabrikant en de distributeur met zich mee.
- Het apparaat moet worden losgekoppeld wanneer het product niet wordt gebruikt of voordat het wordt schoongemaakt.
- Laat de broodrooster afkoelen voordat u hem schoonmaakt.
- Gebruik het apparaat niet buitenshuis.
- Plaats geen textiel of ander materiaal dat vlam kan vatten (doek, handdoek, handschoen) in de buurt van de broodrooster om brandgevaar te voorkomen.

- Als het brood vast komt te zitten in de sleuven, probeer het dan NOOIT te verwijderen zonder eerst de stekker uit het stopcontact te halen en de broodrooster te laten afkoelen.
- Brood kan verbranden, dus de broodrooster mag niet in de buurt van of onder gordijnen of andere brandbare materialen worden gebruikt. Hij moet in de gaten worden gehouden.
- De temperatuur van toegankelijke oppervlakken kan hoog zijn wanneer het apparaat in werking is.
- Dit apparaat is uitsluitend bedoeld voor huishoudelijk en gebruik binnenshuis.
- Dit apparaat kan worden gebruikt door kinderen vanaf 8 jaar en ouder en door mensen met verminderde fysieke, zintuiglijke of mentale capaciteiten of een gebrek aan ervaring en kennis, op voorwaarde dat ze onder toezicht staan of instructies hebben gekregen over veilig gebruik van het apparaat en

dat ze de de gevaren die eraan verbonden zijn. Kinderen mogen niet met het apparaat spelen. Reiniging en gebruikersonderhoud mogen niet worden uitgevoerd door kinderen, tenzij ze ouder zijn dan 8 jaar en onder toezicht staan.

- Houd het apparaat en het snoer buiten het bereik van kinderen jonger dan 8 jaar.
- Dit apparaat is niet bedoeld om te worden bediend door middel van een externe timer of een afstandsbedieningssysteem.
- Verwijdering en respect voor het milieu Als u uw elektrisch apparaat wilt weggooien omdat het aan vervanging toe is of omdat het niet meer wordt gebruikt, overweeg dan om het milieu te beschermen. Vraag advies aan de lokale autoriteiten, want er zijn veel milieuvriendelijke recyclingcentra.
- Het product moet worden geïnstalleerd in overeenstemming met de nationale installatievoorschriften.

- Het stopcontact van de installatie moet altijd voorzien zijn van een aardaansluiting. Als de voeding niet is geaard; u hoeft het apparaat niet aan te sluiten.
- Dit apparaat is uitsluitend bedoeld voor huishoudelijk gebruik. Elk ander gebruik is o.a. oneigenlijk. Het mag niet gebruikt worden:
 - in keukenruimtes gereserveerd voor personeel in winkels, kantoren en andere professionele omgevingen;
 - in boerderijen, lodges, bed & breakfasts;
 - door klanten in hotels, motels en woonomgevingen
 - in horeca en soortgelijke toepassingen.



Ontworpen voor gebruik in
contact met voedsel.

BELANGRIJK

**Het is verboden om zelf de stroomkabel te vervangen.
Als het beschadigd is, moet het worden gerepareerd door de klantenservice van de plaatselijke distributeur, door de fabrikant of door een gekwalificeerd persoon.**

Als het apparaat is gevallen, laat het dan door een gekwalificeerd persoon nakijken voordat u het weer gebruikt.

Interne schade kan leiden tot ongelukken. Neem voor elk type probleem of reparatie contact op met de dienst na verkoop van de plaatselijke verdeler, de fabrikant of een gekwalificeerd persoon om elk gevaar te vermijden.

Verwijdering en milieuaansprakelijkheid

Om respectvol te zijn voor het milieu, raden we u aan om het apparaat op de juiste manier weg te gooien. Voor meer informatie kunt u contact opnemen met de plaatselijke autoriteiten of recyclingcentra.



Lees voor het eerste gebruik de gebruiksaanwijzing goed door.

Dit product voldoet aan de vereisten van Richtlijn 2014/35/EU (ter vervanging van Richtlijn 73/23/EEG gewijzigd door Richtlijn 93/68/EEG) en 2014/30/EU (vervanging van Richtlijn 89/336/EEG).

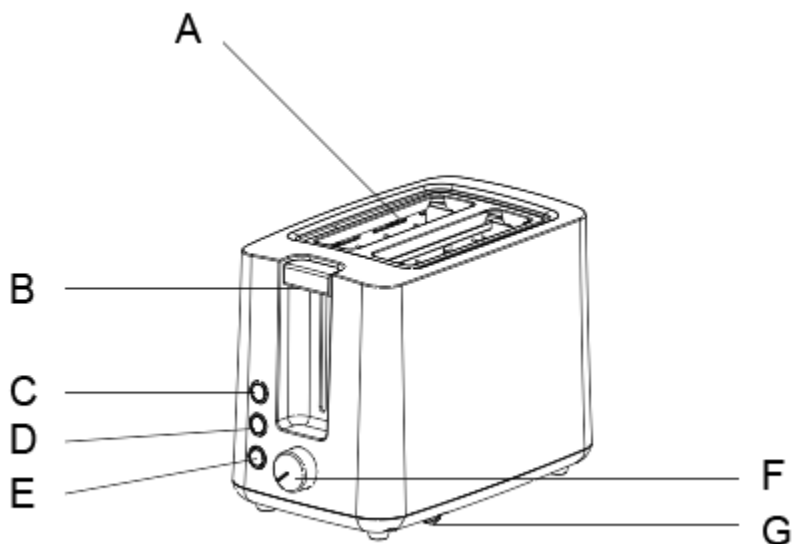

KEN UW APPARAAT BETER



- A. sleuven
- B. Hefboom
- C. Functie ongedaan maken 
- D. Opwarmfunctie 
- E. Ontdooi functie 
- F. Regelbare thermostaat
- G. Kruimellade

EERSTE GEBRUIK VAN UW APPARAAT

Wanneer u uw apparaat voor het eerst gebruikt, merkt u mogelijk een lichte brandgeur wanneer het mechanisme opwarmt. Dit is volkomen normaal, u loopt geen gevaar. Laat de broodrooster gewoon opwarmen tot de geur verdwenen is.

Wij raden u aan om bij dit eerste gebruik het apparaat te gebruiken zonder brood erin te doen.

1. Sluit het apparaat aan op het stopcontact
2. Zet de thermostaat op de laagste stand
3. Laat de hendel zakken en laat het apparaat opwarmen
4. Wacht tot de geur is verdwenen
5. Druk op de knop "Annuleren" om de hendel omhoog te brengen

BEDIENING VAN UW APPARAAT

1. Zorg ervoor dat uw apparaat is aangesloten en dat het stopcontact is ingeschakeld.
2. Steek naar behoefte een of twee sneetjes brood in de sleuven en druk op de hendel totdat deze vastklikt.
3. Het apparaat warmt automatisch op en het brood begint te roosteren.
4. Stel de thermostaat in op het resultaat dat je wilt bereiken
5. U kunt het apparaat op elk moment stoppen door op de knop "ANNULEREN" te drukken.
6. Wanneer de cyclus is voltooid, gaat de hendel automatisch omhoog. U kunt uw brood veilig verwijderen.
7. Als het brood niet genoeg geroosterd is, kun je opnieuw beginnen.
8. Zet de thermostaat op een lagere stand en plaats het brood terug in het apparaat. Zorg ervoor dat je toast niet aanbrandt tijdens deze tweede cyclus.

● THERMOSTAAT

De thermostaat is in te stellen op 6 standen. Hoe hoger het getal, hoe langer het brood roostert:

1 2 3 4 5 6



1 - 2: licht geroosterd

3 - 4: Medium toast

5 – 6: Zeer geroosterd

● OPWARMEN FUNCTIE

Uw broodrooster kan sneetjes brood die te snel zijn afgekoeld opnieuw opwarmen.

1. Doe het brood terug in het apparaat
2. Zet de thermostaat op een lage stand
3. Laat de hendel zakken
4. Druk op de knop "REHEAT". De bijbehorende indicator licht op
5. Zorg ervoor dat het brood niet verbrandt.
6. Hendel gaat automatisch omhoog wanneer brood wordt opgewarmd

● ONTDOOIEN FUNCTIE

Indien nodig kan uw broodrooster bevroren brood ontdooien voordat u het roostert.

1. Doe het brood in het apparaat
2. Stel de thermostaat naar wens in
3. Laat de hendel zakken
4. Druk op de knop "ONTDOOIEN". De bijbehorende LED licht op.
5. Zorg ervoor dat het brood niet aanbrandt

● ANNULEER FUNCTIE

1. Druk op de knop "Annuleren" als u rook opmerkt
2. Wanneer het apparaat werkt, kunt u op elk moment op de knop drukken.

REINIGING EN ONDERHOUD

Schakel voor het reinigen de machine uit, haal de stekker uit het stopcontact en laat hem afkoelen. De machine kan worden schoongemaakt met een vochtige doek. Dompel de behuizing van de machine nooit onder in water of een andere vloeistof.

1. Haal de stekker van de broodrooster uit het stopcontact en laat hem volledig afkoelen voordat u hem schoonmaakt.
2. Gebruik voor het reinigen van de wanden van het apparaat alleen een zachte, licht vochtige doek.
3. Laat geen kruimels ophopen in de broodrooster
4. Duw tegen de kruimellade om deze te ontgrendelen en trek eraan om hem naar buiten te schuiven. Deze moet na elk gebruik geleegd worden.
5. Plaats de kruimellade terug in de broodrooster, op de daarvoor bestemde plek.
6. Druk op stevig vast tot hij vastklikt. Gebruik de broodrooster niet als de kruimellade niet is vervangen.
7. De interne componenten van uw apparaat zijn kwetsbaar, geen enkel object mag ze aanraken.
8. Gebruik geen schurende of agressieve reinigingsmiddelen.



Dit logo op het product betekent dat het een apparaat is waarvan de behandeling als afval binnen het toepassingsgebied van richtlijn 2012/19/EU met betrekking tot afgedankte elektrische en elektronische apparatuur (AEEA) valt.

De aanwezigheid van gevaarlijke stoffen in elektrische en elektronische apparatuur kan mogelijk gevolgen hebben voor het milieu en de menselijke gezondheid tijdens de opwerkingscyclus van dit product. Daarom mag dit apparaat aan het einde van de levensduur

niet bij het ongesorteerde huisvuil worden weggegooid.

Als eindconsument is uw rol essentieel in de kringloop van hergebruik, recycling en andere vormen van terugwinning van deze elektrische en elektronische apparatuur. Terugwinnings- en inzamelsystemen worden u ter beschikking gesteld door lokale autoriteiten (afvalcentra) en distributeurs.

U bent verplicht gebruik te maken van de selectieve inzamelsystemen die u ter beschikking worden gesteld

TECHNISCHE EIGENSCHAPPEN

Spanning: 220-240V~

Frequentie: 50/60Hz

Vermogen: 870W

Daargarantie dekt geen onderdelen die aan slijtage onderhevig zijn, problemen of schade als gevolg van:

- (1) Oppervlakteschade door normale slijtage van het product;
- (2) Defecten of verslechtering door contact van het product met vloeistoffen en door corrosie veroorzaakt door roest of de aanwezigheid van insecten;
- (3) Elk incident, misbruik, verkeerd gebruik, ongeoorloofde wijziging, demontage of reparatie;
- (4) Onjuiste onderhoudswerkzaamheden, gebruik niet in overeenstemming met de productinstructies of aansluiting op een onjuiste spanning;
- (5) Elk gebruik van accessoires die niet zijn geleverd of niet zijn goedgekeurd door de fabrikant.

De garantie vervalt als het typeplaatje en/of serienummer van het product is verwijderd.

**Dit product wordt geïmporteerd door: SCHNEIDER CONSUMER GROUP
12 rue Jules Ferry, 93110 Rosny-sous-Bois, FRANKRIJK**

LEER ANTES DE USAR

- Nunca sumerja el dispositivo. Al infiltrarse a través de aberturas y huecos, el agua podría dañar irremediablemente el dispositivo.
- Asegúrese de que el pan encaje fácilmente en las ranuras antes de tostarlo. Los cortes gruesos podrían dañar el mecanismo.
- Evite tocar todas las piezas metálicas durante el funcionamiento.
- No toque una superficie caliente sin guantes o protección.
- No deje el aparato en funcionamiento sin supervisión o al alcance de los niños. Este dispositivo debe ser utilizado por adultos.
- El dispositivo debe estar enchufado en un enchufe con conexión a tierra.
- Nota: Si tiene alguna pregunta sobre la conexión a tierra o la conexión eléctrica, consulte a personal calificado.
- No utilice un cable de extensión para enchufar el dispositivo.
- Coloque el dispositivo sobre una

superficie estable y no deje que el cable cuelgue.

- Verifique que la tensión de red corresponda a la indicada en el dispositivo, solo corriente alterna.
- Nunca use o conecte su dispositivo si:
 - Su cable está defectuoso o dañado,
 - El dispositivo cayó
 - Muestra daños visibles o mal funcionamiento.
- Nunca desmonte su dispositivo usted mismo.
- Si su dispositivo no funciona, no intente repararlo usted mismo, le pedimos que se ponga en contacto con su distribuidor, su servicio posventa, un electricista calificado o cualquier persona con calificaciones similares para reparaciones a fin de evitar cualquier peligro.
- En caso de incendio, nunca intente apagar las llamas con agua:
 - Sofoque las llamas con un paño húmedo.
- No opere el aparato cerca de

materiales inflamables o cerca de una fuente de calor externa, como hornillos o estufas de gas.

- Este aparato ha sido diseñado únicamente para uso doméstico. Cualquier uso profesional, no apropiado o no conforme a las instrucciones de uso, no compromete la responsabilidad ni la garantía del fabricante y del distribuidor.
- El aparato debe estar desenchufado cuando no se utilice el producto o antes de limpiarlo.
- Deje que la tostadora se enfríe antes de limpiarla.
- No utilice el dispositivo fuera de casa.
- Para evitar cualquier riesgo de incendio, no coloque cerca de la tostadora un tejido o cualquier material que pueda incendiarse (tela, toalla, guante)
- Si el pan se atasca en las ranuras, NUNCA intente sacarlo sin antes desenchufar el cable de alimentación y dejar que la tostadora se enfríe.
- El pan puede quemarse, por lo que

la tostadora no debe usarse cerca o debajo de cortinas u otros materiales combustibles. Él debe ser vigilado.

- La temperatura de las superficies accesibles puede ser alta cuando el dispositivo está funcionando.
- Este aparato está diseñado para uso doméstico e interior únicamente.
- Este aparato puede ser utilizado por niños a partir de 8 años y por personas con capacidades físicas, sensoriales o mentales reducidas o con falta de experiencia y conocimiento, siempre que hayan recibido supervisión o instrucciones relativas al uso seguro del aparato y que comprendan los peligros involucrados. Los niños no deben jugar con el dispositivo. La limpieza y el mantenimiento del usuario no deben ser realizados por niños, a menos que sean mayores de 8 años y estén supervisados.
- Mantenga el aparato y su cable fuera del alcance de los niños menores de 8 años.
- Este aparato no está diseñado para

ser operado por medio de un temporizador externo o por un sistema de control remoto.

- Eliminación y respeto por el medio ambiente Si desea deshacerse de su aparato eléctrico porque necesita ser reemplazado o ya no se usa, considere la protección del medio ambiente. Pida consejo a las autoridades locales, ya que hay muchos centros de reciclaje ecológicos.
- El producto debe instalarse de acuerdo con las normas de instalación nacionales.
- El enchufe de la instalación debe estar siempre provisto de toma de tierra. Si la fuente de alimentación no está conectada a tierra; no es necesario conectar el dispositivo.
- Este aparato está diseñado únicamente para uso doméstico. Cualquier otro uso es impropio, entre otras cosas, No debe utilizarse:
 - en áreas de cocina reservadas para el personal en tiendas, oficinas y otros entornos profesionales;

- en fincas, albergues, bed and breakfast;
- por clientes en hoteles, moteles y entornos residenciales
- en catering y aplicaciones similares.



Diseñado para su uso en
contacto con alimentos.

IMPORTANTE

Está prohibido reemplazar el cable de alimentación por sí mismo.

Si está dañado, debe ser reparado por el servicio posventa del distribuidor local, por el fabricante o por una persona calificada.

Si el dispositivo se ha caído, haga que una persona calificada lo revise antes de volver a usarlo.

Los daños internos pueden provocar accidentes. Para cualquier tipo de problema o reparación, póngase en contacto con el servicio postventa del distribuidor local, el fabricante o una persona calificada, para evitar cualquier riesgo de peligro.

Eliminación y responsabilidad ambiental

Para ser respetuoso con el medio ambiente, le recomendamos que deseche el dispositivo correctamente. Puede ponerse en contacto con las autoridades locales o los centros de reciclaje para obtener más información.



Lea atentamente las instrucciones de uso antes del primer uso.

Este producto cumple con los requisitos de la Directiva 2014/35/EU (que reemplaza a la Directiva 73/23/EEC modificada por la Directiva 93/68/EEC) y 2014/30/EU (reemplaza a la Directiva 89/336/EEC).

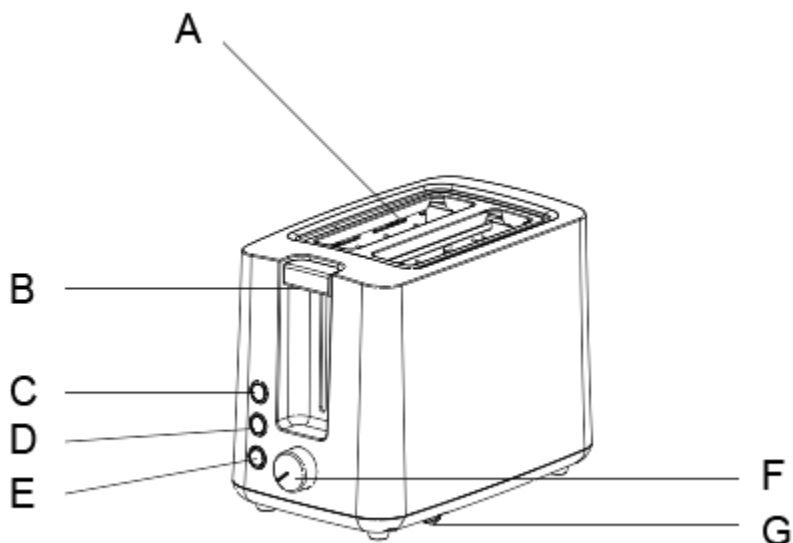

CONOZCA MEJOR SU DISPOSITIVO



- A. Ranuras
- B. Palanca
- C. Deshacer función 
- D. Función de recalentamiento 
- E. Función de descongelación 
- F. Termostato regulable
- G. Bandeja para migas

PRIMER USO DE SU DISPOSITIVO

Cuando utilice su dispositivo por primera vez, es posible que note un ligero olor a quemado a medida que el mecanismo se calienta. Esto es completamente normal, no estás en peligro. Simplemente deje que la tostadora se caliente hasta que desaparezca el olor.

Le aconsejamos, durante este primer uso, operar el aparato sin insertar pan.

1. Conecte el dispositivo a la toma de corriente
2. Ajuste el termostato a la posición más baja
3. Baje la palanca y deje que el aparato se caliente.
4. Espere a que el olor se disipe
5. Pulse el botón "Cancelar" para subir la palanca

OPERACIÓN DE SU DISPOSITIVO

1. Asegúrese de que su dispositivo esté enchufado y que el tomacorriente esté encendido.
2. Inserte una o dos rebanadas de pan en las ranuras según sea necesario y presione la palanca hasta que se bloquee.
3. El aparato se calienta automáticamente y el pan comienza a tostarse.
4. Ajusta el termostato según el resultado que quieras conseguir
5. Puede detener el dispositivo en cualquier momento presionando el botón "CANCELAR".
6. Cuando se completa el ciclo, la palanca sube automáticamente. Puedes retirar tu pan con seguridad.
7. Si el pan no está lo suficientemente tostado, puede comenzar de nuevo.
8. Coloque el termostato en una posición más baja y vuelva a colocar el pan en el aparato. Asegúrese de que su tostada no se queme durante este segundo ciclo.

● TERMOSTATO

El termostato se puede configurar en 6 niveles. Cuanto mayor sea el número, más tiempo se tuesta el pan:

1 2 3 4 5 6



1 - 2: Ligeramente tostado

3 - 4: Tostado medio

5 - 6: Muy tostado

● FUNCIÓN DE RECALENTAMIENTO

Su tostadora puede recalentar rebanadas de pan que se han enfriado demasiado rápido.

1. Vuelva a colocar el pan en el aparato.
2. Ajuste el termostato a una posición baja
3. Baje la palanca
4. Presiona el botón "RECALENTAR". El indicador correspondiente se enciende
5. Asegúrate de que el pan no se queme.
6. La palanca sube automáticamente cuando se calienta el pan

● FUNCIÓN DE DESCONGELACIÓN

Si es necesario, su tostadora puede descongelar pan congelado antes de tostarlo.

1. Poner el pan en el dispositivo.
2. Ajuste el termostato como desee
3. Baje la palanca
4. Presione el botón "DESCONGELAR". El LED correspondiente se enciende.
5. Asegúrate de que el pan no se queme.

● FUNCIÓN CANCELAR

1. Presione el botón "Cancelar", si nota humo
2. Cuando el dispositivo está funcionando, puede presionar el botón en cualquier momento.

LIMPIEZA Y MANTENIMIENTO

Antes de limpiar, apague la máquina, desenchúfela y déjela enfriar. La máquina se puede limpiar con un paño húmedo. Nunca sumerja el cuerpo de la máquina en agua o cualquier otro líquido.

1. Desenchufe la tostadora y deje que se enfríe por completo antes de limpiarla.
2. Para limpiar las paredes del aparato, utilice únicamente un paño suave ligeramente humedecido.
3. No permita que se acumulen migas dentro de la tostadora.
4. Empuje la bandeja para migas para desbloquearla, luego tire de ella para deslizarla hacia afuera. Este debe vaciarse después de cada uso.
5. Vuelva a colocar la bandeja para migas en la tostadora, en su ubicación específica.
6. Prensa firmemente hasta que haga clic. No use la tostadora si la bandeja para migas no ha sido reemplazada.
7. Los componentes internos de su dispositivo son frágiles, ningún objeto debe tocarlos.
8. No utilice limpiadores abrasivos o agresivos.



Este logotipo adherido al producto significa que se trata de un dispositivo cuyo tratamiento como desecho entra en el ámbito de aplicación de la directiva 2012/19/UE relativa a los residuos de aparatos eléctricos y electrónicos (RAEE).

La presencia de sustancias peligrosas en equipos eléctricos y electrónicos puede tener efectos potenciales sobre el medio ambiente y la salud humana en el ciclo de reprocesamiento de este producto.

Por lo tanto, al final de la vida útil de este dispositivo, no debe desecharse con los residuos municipales sin clasificar.

Como consumidor final, su papel es fundamental en el ciclo de reutilización, reciclaje y otras formas de recuperación de estos equipos eléctricos y electrónicos. Las autoridades locales (centros de residuos) y los distribuidores ponen a su disposición sistemas de recuperación y recogida.

Tiene la obligación de utilizar los sistemas de recogida selectiva puestos a su disposición

CARACTERÍSTICAS TÉCNICAS

Voltaje: 220-240V~

Frecuencia: 50/60Hz

Potencia: 870W

La garantía no cubre piezas de desgaste del producto, problemas o daños resultantes de:

- (1) Daños en la superficie debido al desgaste normal del producto;
- (2) Defectos o deterioro por contacto del producto con líquidos y por corrosión causada por óxido o presencia de insectos;
- (3) Cualquier incidente, abuso, mal uso, modificación no autorizada, desmontaje o reparación;
- (4) Cualquier operación de mantenimiento inadecuada, uso no conforme a las instrucciones del producto o conexión a un voltaje incorrecto;
- (5) Cualquier uso de accesorios no suministrados o no aprobados por el fabricante.

La garantía quedará anulada si se quita la placa de identificación y/o el número de serie del producto.

Servicio Postventa

Para contactar con nuestro servicio postventa por una avería, llame al +34 900533621.

Si necesita información sobre un producto o pedir piezas de repuesto, llame al +34 900533621.

**Este producto es importado por: SCHNEIDER CONSUMER GROUP
12 rue Jules Ferry, 93110 Rosny-sous-Bois, FRANCIA**

LEGGERE PRIMA DELL'USO

- Non immergere mai il dispositivo. Infiltrandosi attraverso aperture e fessure, l'acqua potrebbe danneggiare irreparabilmente il dispositivo.
- Assicurarsi che il pane si inserisca facilmente nelle fessure prima di tostarlo. Fette spesse potrebbero danneggiare il meccanismo.
- Evitare di toccare tutte le parti metalliche durante il funzionamento.
- Non toccare una superficie calda senza guanti o protezione.
- Non lasciare l'apparecchio in funzione senza sorveglianza o alla portata dei bambini. Questo dispositivo deve essere utilizzato da adulti.
- Il dispositivo deve essere collegato a una presa con messa a terra.
- Nota: in caso di domande relative alla messa a terra o al collegamento elettrico, consultare personale qualificato.
- Non utilizzare una prolunga per collegare il dispositivo.
- Posizionare il dispositivo su una

superficie stabile e non lasciare pendere il cavo.

- Verificare che la tensione di rete corrisponda a quella indicata sull'apparecchio – solo corrente alternata.
- Non utilizzare o connettere mai il dispositivo se:
 - Il suo cavo è difettoso o danneggiato,
 - Il dispositivo è caduto
 - Mostra danni visibili o malfunzionamenti.
- Non smontare mai il tuo dispositivo da solo.
- Se il tuo dispositivo non funziona, non tentare di ripararlo da solo, ti chiediamo di contattare il tuo rivenditore, il suo servizio post-vendita, un elettricista qualificato o qualsiasi persona con qualifiche simili per le riparazioni al fine di evitare qualsiasi pericolo.
- In caso di incendio, non tentare mai di spegnere le fiamme con acqua:
 - Soffocare le fiamme con un

panno umido.

- Non utilizzare l'apparecchio vicino a materiali infiammabili o vicino a una fonte di calore esterna come piastre elettriche o fornelli a gas.
- Questo apparecchio è stato progettato esclusivamente per uso domestico. Qualsiasi uso professionale, non appropriato o non conforme alle istruzioni per l'uso, non impegna la responsabilità o la garanzia del produttore e del distributore.
- L'apparecchio deve essere scollegato quando non si utilizza il prodotto o prima di pulirlo.
- Lasciare raffreddare il tostapane prima di pulirlo.
- Non utilizzare il dispositivo fuori casa.
- Per evitare qualsiasi rischio di incendio, non posizionare vicino al tostapane un tessuto o qualsiasi materiale che possa prendere fuoco (panno, asciugamano, guanto)
- Se il pane rimane incastrato nelle fessure, non tentare MAI di rimuoverlo senza prima scollegare il

cavo di alimentazione e lasciare raffreddare il tostapane.

- Il pane può bruciare, quindi il tostapane non deve essere utilizzato vicino o sotto tende o altri materiali combustibili. Deve essere sorvegliato.
- La temperatura delle superfici accessibili può essere elevata quando il dispositivo è in funzione.
- Questo apparecchio è destinato esclusivamente all'uso domestico e al chiuso.
- Questo apparecchio può essere utilizzato da bambini di età pari o superiore a 8 anni e da persone con capacità fisiche, sensoriali o mentali ridotte o con mancanza di esperienza e conoscenza, a condizione che abbiano ricevuto supervisione o istruzioni relative all'uso sicuro del dispositivo e che comprendano i pericoli coinvolti. I bambini non dovrebbero giocare con il dispositivo. La pulizia e la manutenzione da parte dell'utente non devono essere

eseguite da bambini, a meno che non abbiano più di 8 anni e siano sorvegliati.

- Tenere l'apparecchio e il suo cavo fuori dalla portata dei bambini sotto gli 8 anni.
- Questo apparecchio non è progettato per essere azionato mediante un timer esterno o un sistema di controllo remoto.
- Smaltimento e rispetto per l'ambiente
Se si desidera smaltire il proprio apparecchio elettrico perché deve essere sostituito o non viene più utilizzato, considerare la tutela dell'ambiente. Chiedi consiglio alle autorità locali, poiché esistono molti centri di riciclaggio rispettosi dell'ambiente.
- Il prodotto deve essere installato in conformità alle norme di installazione nazionali.
- La presa dell'impianto deve essere sempre dotata di collegamento a terra. Se l'alimentazione non è collegata a terra; non si deve collegare il dispositivo.

- Questo apparecchio è destinato esclusivamente all'uso domestico. Ogni altro uso è improprio, tra l'altro, non deve essere utilizzato:
 - nelle zone cucina riservate al personale di negozi, uffici e altri ambienti professionali;
 - in agriturismi, alberghi, bed and breakfast;
 - dai clienti di hotel, motel e ambienti residenziali
 - nella ristorazione e applicazioni simili.



Progettato per l'uso a contatto con gli alimenti.

IMPORTANTE

È vietato sostituire autonomamente il cavo di alimentazione.

Se danneggiato, deve essere riparato dal servizio post-vendita del distributore locale, dal produttore o da una persona qualificata.

Se il dispositivo è caduto, si prega di farlo controllare da una persona qualificata prima di riutilizzarlo.

Danni interni potrebbero causare incidenti. Per qualsiasi tipo di problema o riparazione, contattare il servizio post-vendita del distributore locale, il produttore o una persona qualificata, al fine di evitare qualsiasi rischio di pericolo.

Smaltimento e responsabilità ambientale

Per essere rispettosi dell'ambiente, vi invitiamo a smaltire correttamente il dispositivo. Puoi contattare le autorità locali o i centri di riciclaggio per ulteriori informazioni.



Leggere attentamente le istruzioni per l'uso prima del primo utilizzo.

Questo prodotto è conforme ai requisiti della Direttiva 2014/35/UE (che sostituisce la Direttiva 73/23/CEE modificata dalla Direttiva 93/68/CEE) e 2014/30/UE (che sostituisce la Direttiva 89/336/CEE) .

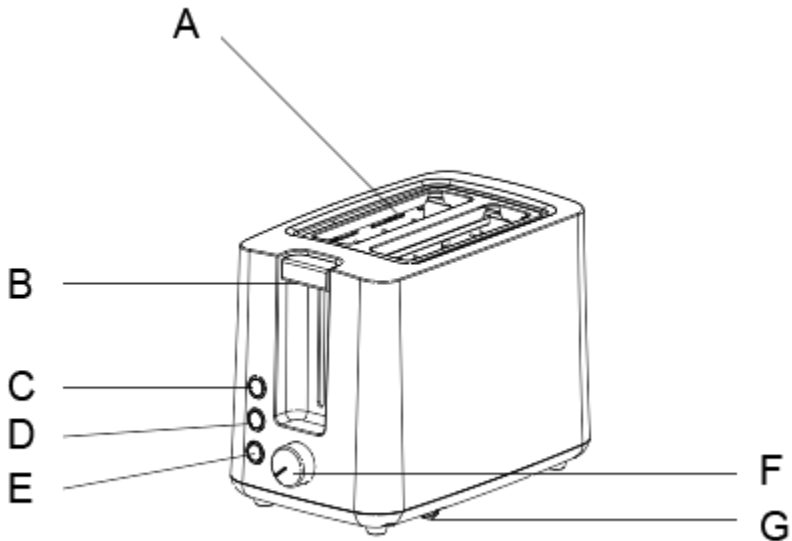

CONOSCI MEGLIO IL TUO DISPOSITIVO



- A. slot
- B. Leva
- C. Funzione Annulla 
- D. Funzione di riscaldamento 
- E. Funzione sbrinamento 
- F. Termostato regolabile
- G. Vassoio briciole

PRIMO UTILIZZO DEL TUO DISPOSITIVO

Quando si utilizza il dispositivo per la prima volta, si potrebbe avvertire un leggero odore di bruciato mentre il meccanismo si riscalda. Questo è del tutto normale, non sei in pericolo. Lascia che il tostapane si riscaldi finché l'odore non scompare.

Vi consigliamo, durante questo primo utilizzo, di far funzionare l'apparecchio senza inserire il pane.

1. Collegare il dispositivo alla presa di corrente
2. Impostare il termostato nella posizione più bassa
3. Abbassare la leva e lasciare riscaldare l'apparecchio
4. Aspetta che l'odore si dissolva
5. Premere il pulsante "Annulla" per alzare la leva

UTILIZZO DEL DISPOSITIVO

1. Assicurati che il tuo dispositivo sia collegato e che la presa sia accesa.
2. Inserire una o due fette di pane nelle fessure secondo necessità e premere la leva finché non si blocca.
3. L'apparecchio si riscalda automaticamente e il pane inizia a tostare.
4. Imposta il termostato in base al risultato che vuoi ottenere
5. È possibile arrestare il dispositivo in qualsiasi momento premendo il pulsante "ANNULLA".
6. Quando il ciclo è completo, la leva si alza automaticamente. Puoi tranquillamente rimuovere il tuo pane.
7. Se il pane non è abbastanza tostato, puoi ricominciare da capo.
8. Impostare il termostato su una posizione più bassa e rimettere il pane nell'apparecchio. Assicurati che il toast non bruci durante questo secondo ciclo.

● TERMOSTATO

Il termostato può essere impostato su 6 livelli. Più alto è il numero, più a lungo tosta il pane:

1 2 3 4 5 6



1 - 2: leggermente tostato

3 - 4: tostatura media

5 - 6: Molto tostato

● FUNZIONE RISCALDAMENTO

Il tuo tostapane può riscaldare fette di pane che si sono raffreddate troppo velocemente.

1. Rimettere il pane nell'apparecchio
2. Impostare il termostato su una posizione bassa
3. Abbassare la leva
4. Premere il pulsante "RISCALDAMENTO". L'indicatore corrispondente si accende
5. Assicurati che il pane non bruci.
6. La leva si alza automaticamente quando il pane viene riscaldato

● FUNZIONE DI SBRINAMENTO

Se necessario, il tuo tostapane può scongelare il pane congelato prima della tostatura.

1. Metti il pane nel dispositivo
2. Impostare il termostato come desiderato
3. Abbassare la leva
4. Premere il pulsante "SCONGELAMENTO". Il LED corrispondente si accende.
5. Assicurati che il pane non bruci

● FUNZIONE ANNULLA

1. Premi il pulsante "Annulla", se noti del fumo
2. Quando il dispositivo funziona, puoi premere il pulsante in qualsiasi momento.

PULIZIA E MANUTENZIONE

Prima della pulizia, spegnere la macchina, scollegarla e lasciarla raffreddare. La macchina può essere pulita con un panno umido. Non immergere mai il corpo della macchina in acqua o altro liquido.

1. Scollegare il tostapane e lasciarlo raffreddare completamente prima di pulirlo.
2. Per pulire le pareti dell'apparecchio utilizzare esclusivamente un panno morbido leggermente umido.
3. Non lasciare che le briciole si accumulino all'interno del tostapane
4. Spingere il vassoio raccogli briciole per sbloccarlo, quindi tirarlo per estrarlo. Questo deve essere svuotato dopo ogni utilizzo.
5. Riposizionare il vassoio raccogli briciole nel tostapane, nell'apposito alloggiamento.
6. Premere saldamente finché non scatta. Non utilizzare il tostapane se il vassoio raccogli briciole non è stato sostituito.
7. I componenti interni del tuo dispositivo sono fragili, nessun oggetto deve toccarli.
8. Non utilizzare detergenti abrasivi o aggressivi.



Questo logo apposto sul prodotto indica che si tratta di un dispositivo il cui trattamento come rifiuto rientra nell'ambito di applicazione della direttiva 2012/19/UE relativa ai Rifiuti di Apparecchiature Elettriche ed Elettroniche (RAEE).

La presenza di sostanze pericolose nelle apparecchiature elettriche ed elettroniche può avere potenziali effetti sull'ambiente e sulla salute umana durante il ciclo di rigenerazione di questo prodotto.

Pertanto, alla fine della vita di questo dispositivo, non deve essere smaltito con i rifiuti urbani indifferenziati.

Come consumatore finale, il tuo ruolo è essenziale nel ciclo di riutilizzo, riciclaggio e altre forme di recupero di queste apparecchiature elettriche ed elettroniche. I sistemi di recupero e raccolta sono messi a tua disposizione dalle autorità locali (centri rifiuti) e dai distributori.

Hai l'obbligo di utilizzare i sistemi di raccolta differenziata messi a tua disposizione

CARATTERISTICHE TECNICHE

Tensione: 220-240 V~

Frequenza: 50/60Hz

Potenza: 870W

La garanzia non copre parti di usura del prodotto, problemi o danni derivanti da:

- (1) Danni superficiali dovuti alla normale usura del prodotto;
- (2) Difetti o deterioramenti dovuti al contatto del prodotto con liquidi e alla corrosione causata dalla ruggine o dalla presenza di insetti;
- (3) Qualsiasi incidente, abuso, uso improprio, modifica non autorizzata, smontaggio o riparazione;
- (4) Qualsiasi operazione di manutenzione impropria, uso non conforme alle istruzioni del prodotto o collegamento a una tensione errata;
- (5) Qualsiasi utilizzo di accessori non forniti o non approvati dal produttore.

La garanzia decade se la targhetta e/o il numero di serie del prodotto vengono rimossi.

**Questo prodotto è importato da: SCHNEIDER CONSUMER GROUP
12 rue Jules Ferry, 93110 Rosny-sous-Bois, FRANCIA**

SCHNEIDER